



основные характеристики

- Корпус и крышка: Чугун GG 25
- Присоединительные размеры соответствуют нормам DIN 3202 F1.
- Фланцы соответствуют нормам ISO 7005-2.
- Монтаж и работа в горизонтальном и вертикальном положении.

применение

Пар, природный газ, холодная и горячая вода, воздух, жидкости к которым стойки материалы проточной части.

рабочая температура

Макс. +200° C

ТЕХНИЧЕСКИЙ РИСУНОК И МАТЕРИАЛЫ

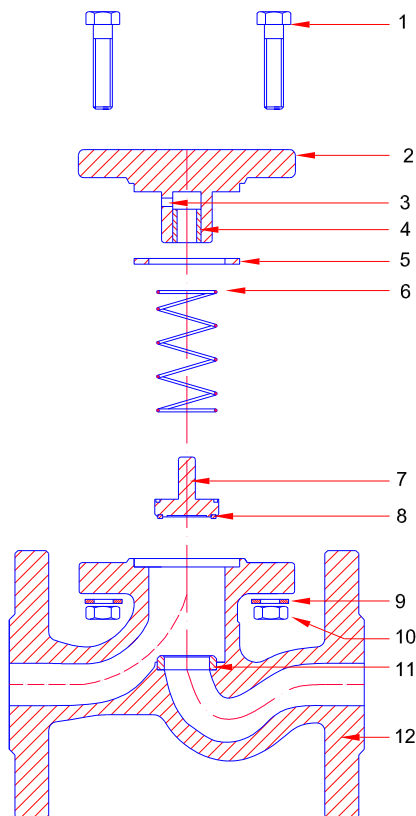

детали и материалы

1. Болт / DIN933
2. Крышка / Чугун GG-25
3. Разгрузочное отверстие
4. Втулка направляющая / Ms 58 латунь
5. Уплотнение крышки / Графит
6. Пружина/ Нержавеющая сталь SAE 304
7. Плунжер/ Чугун
8. Кольцо / Нержавеющая сталь SAE-304
9. Шайба / DIN 127
10. Гайка / DIN934
11. Седло / Нержавеющая сталь SAE-304
12. Корпус / Чугун GG-25

ХАРАКТЕРИСТИКИ МАТЕРИАЛОВ

ТИП МАТЕРИАЛА	СВОЙСТВА МАТЕРИАЛА
Чугун литевой GG 25	Предел прочности = 250-350 Н/мм ² Твердость HB = Max. 250 Бринель (BHN)
Пластичный чугун GGG 40	Предел прочности = 400-550 Н/мм ² Твердость HB = Max. 135-185 Бринель (BHN)
Сталь нержавеющая DIN 1-4086	C = 0.9 – 1.3 Si Max.=2 Mn Max.= 1 Cr = 27 - 30
Сталь нержавеющая SAE-304	C max = 0.08 Si Max.=1 Mn Max.=2 Cr = 18-20 Ni = 8 – 10.5
Сталь нержавеющая SAE-316	C max = 0.08 Si Max.=1 Mn Max.=2 Cr = 16-18 Ni = 10– 14
PTFE	Плотность= 2.13-2.23 г/см ³ Предел прочности = 250-300 кг/см ² Рабочая температура = -85°C / +200°C
PTFE (25% углерода)	Плотность = 2.1-2.2 гр/см ³ Предел прочности = 165-170 кг/см ²
Графитовое кольцо	Чистота графита = 98% Плотность = 2,13-2,23 гр/см ³
Ст.37	C = <= 0.2 P Max.= 0.06 S Max.= 0.05 Предел прочности = 360-400 Н/мм ²
Сталь (G1030)	C = 0.30 P Max.= 0.06 S Max.= 0.06 Предел прочности = 490 Н/мм ²

РАЗМЕРЫ КРЕПЕЖНЫХ ЭЛЕМЕНТОВ

DN	БОЛТ		ГАЙКА КОЛ-ВО	ЗАТЯЖНОЕ УСИЛИЕ КГ*М	РАЗМЕР ПОД КЛЮЧ М
	РАЗМЕР	КОЛ-ВО			
15	M 12 x 45	4 x 2	4 x 2	7	18
20	M 12 x 45	4 x 2	4 x 2	7	18
25	M 12 x 45	4 x 2	4 x 2	7	18
32	M 16 x 50	4 x 2	4 x 2	16	24
40	M 16 x 50	4 x 2	4 x 2	16	24
50	M 16 x 55	4 x 2	4 x 2	16	24
65	M 16 x 55	4 x 2	4 x 2	16	24
80	M 16 x 60	8 x 2	8 x 2	16	24
100	M 16 x 60	8 x 2	8 x 2	16	24
125	M 16 x 65	8 x 2	8 x 2	16	24
150	M 16 x 70	8 x 2	8 x 2	22.5	30
200	M 16 x 80	12 x 2	12 x 2	22.5	30

Примечание: Размеры соответствуют стандартным фланцам

РАЗМЕРЫ И ХАРАКТЕРИСТИКИ

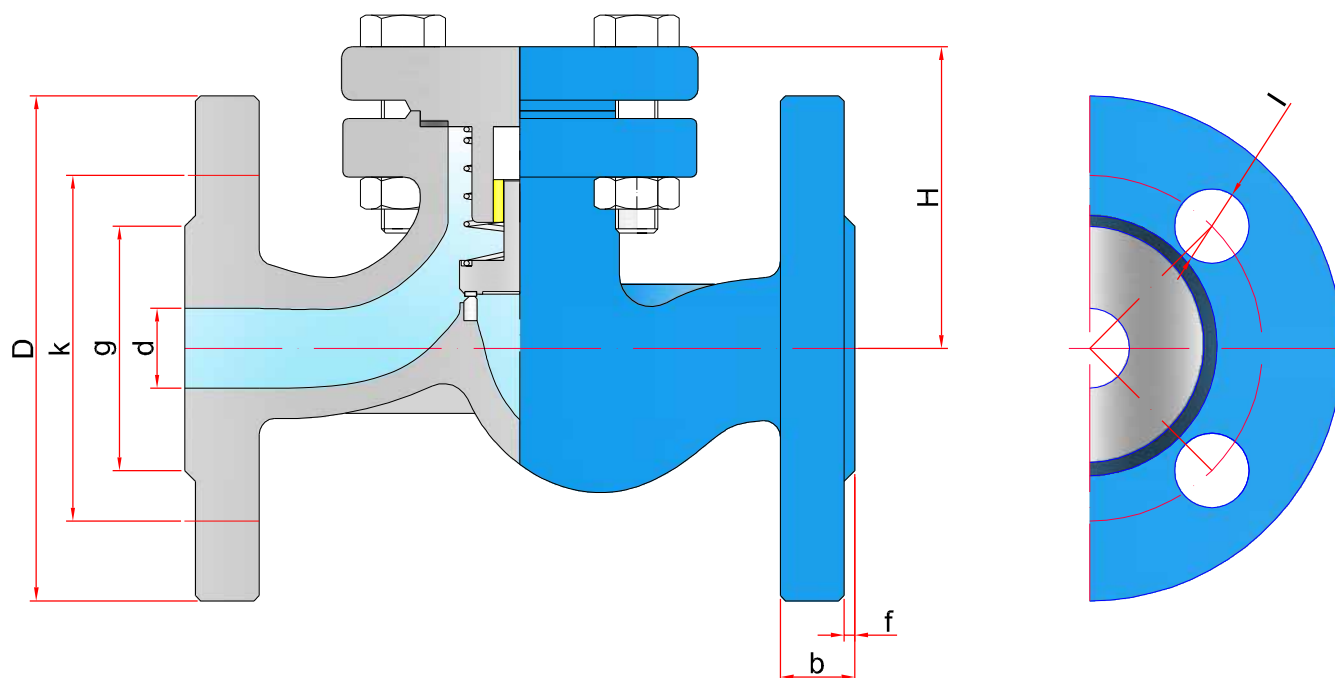

FAF 2250
PN 16 КЛАПАН ОБРАТНЫЙ ПОДЪЕМНЫЙ ФЛАНЦЕВЫЙ

DN	TS		ISO							Характеристики		
	Н	L	d	g	k	D	l	b	f	Число отверстий	Пропускная способность м ³ /час	Вес, кг
15	60	130	15	46	65	95	14	14	2	4	3	2.40
20	65	150	20	56	75	105	14	16	2	4	5.5	3.26
25	70	160	25	65	85	115	14	16	3	4	8	4.58
32	85	180	32	76	100	140	19	18	3	4	13	7.01
40	90	200	40	84	110	150	19	18	3	4	20	8.98
50	100	230	50	99	125	165	19	20	3	4	33	11.97
65	120	290	65	118	145	185	19	20	3	4	50	16.61
80	140	310	80	132	160	200	19	22	3	8	88	22.98
100	160	350	100	156	180	220	19	24	3	8	119	31.17
125	180	400	125	184	210	250	19	26	3	8	187	43.81
150	200	480	150	211	240	285	23	26	3	8	266	66.21
200	250	600	200	266	295	340	23	30	3	12	478	121.12
250	300	730	250	319	355	405	28	32	3	12	740	201.10

ИНСТРУКЦИЯ ПО ЭКСПЛУАТАЦИИ КЛАПАНА ОБРАТНОГО ПОДЪЕМНОГО ФЛАНЦЕВОГО PN 16 (FAF 2250)

Следуйте приведенной ниже инструкции для выполнения технического обслуживания и очистки клапана FAF 2250.

ДЕМОНТАЖ :

- Убедитесь в отсутствии потока в трубопроводе.
- Отверните гайки (10) на корпусе (12), снимите шайбы (9) и отделите крышку (2) от корпуса (12).
- Удалите пружину (6) и плунжер (7) из корпуса (12).

ОСМОТР И ОЧИСТКА:

- Осмотрите и очистите разгрузочное отверстие (3), и поверхность прокладки (5).
- Очистите плунжер (7) не повредив кольцо (8). При наличии налета или отложений на втулке (4), очистите ее влажной наждачной бумагой (400) в воде. Проверьте легкость хода плунжера (7) во втулке (4).
- Осмотрите кольцо (8), при деформации замените его.
- Очистите соединительную поверхность корпуса (12) для устранения любых остатков старой прокладки. Избегайте попадания пыли или грязи на седло (11), используйте влажную наждачную бумагу (400) и воду для очистки.
- Соберите крышку (2), пружину (6) и плунжер (7) и установите в корпус (12). Проверьте состояние пружины (6). Если вы не чувствуете усилие, замените ее новой.
- Проверьте прокладку (5). При необходимости замените на новую.

СБОРКА:

- Установите прокладку (5) на корпус (12).
- Установите крышку (2), пружину (6) и плунжер (7) в сборе в корпус (12).
- Прижмите крышку (2) и установите шайбы (9) и гайки (10) на болты (1). Затягивайте гайки в противоположных парах, чтобы избежать перекосов.

Таблица зависимости температуры от максимального давления для чугунных фланцев GG 25 (В соответствии с ISO 7005-2 таблица 16)

Давление ISO PN	Температура					
	От -10 до 120	150	200	250	300	350
	Максимальное давление, БАР					
10	10	9.5	9	8	7	5,5
16	16	15.2	14.4	12.8	11.2	8.8
20	15.5	14.8	13.9	12.1	10.2	8.6
25	25	23.8	22.5	20	17.5	13.8
40	40	38	36	32	28	22
50	40.2	39	36	35	33	31

Таблица зависимости температуры от максимального давления для чугунных фланцев GGG 40 (В соответствии с ISO 7005-2 таблица 17)

Давление ISO PN	Температура						
	От -10 до 40	120	150	200	250	300	350
	Максимальное давление, БАР						
10	10	10	9.7	9.2	8.7	8	7
16	16	16	15.5	14.7	13.9	12.8	11.2
20	17.5	15.5	14.8	13.9	12.1	10,2	8,6
25	25	25	24.3	23	21.8	20	17.5
40	40	40	38.8	36.8	34.8	32	28
50	44	40.2	39	36	35	33	31